

סימן צב סעיף ח
הזיעה

מחבת של חלב תחת קדירה של בשר

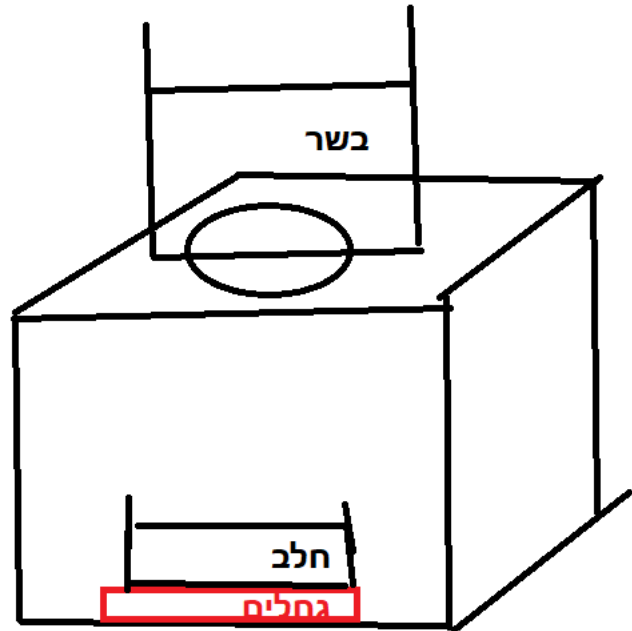

- א. מה דין הבשר שבקדירה? מה דין גוף הקדירה?
ב. מה דין החלב שבמחבת? מה דין גוף המחבת?

בשר תלוי מעל החלב

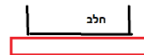

מה דין הבשר?

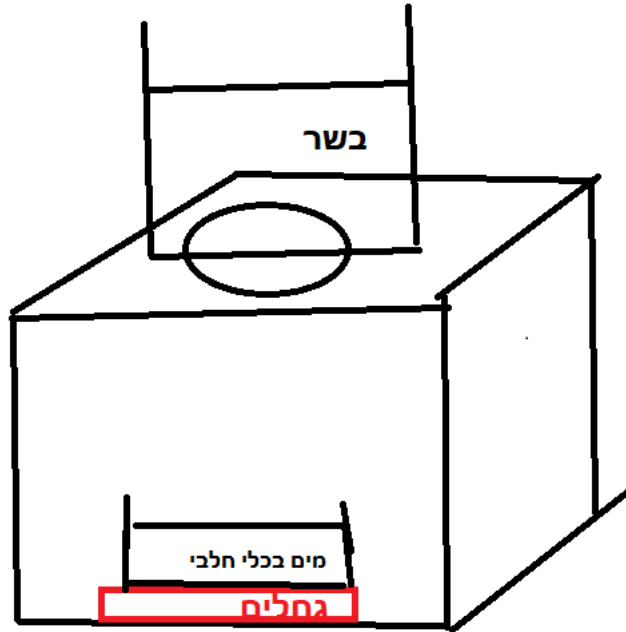

מה דין הבשר והקדרה?

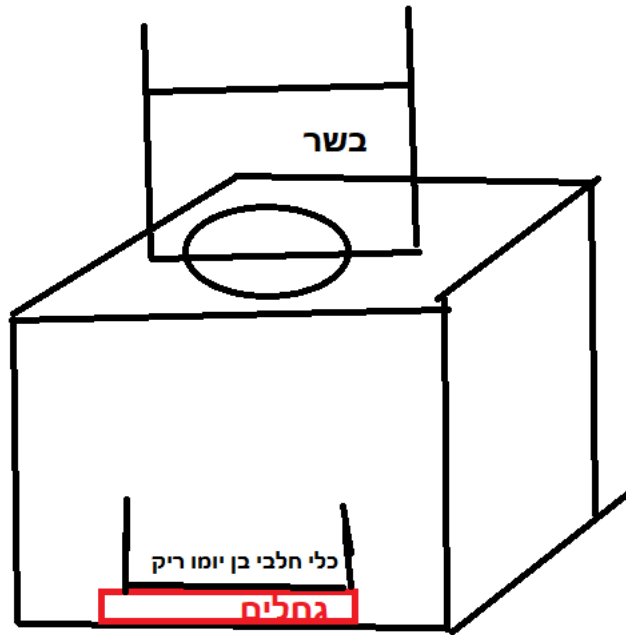

שאלות כנ"ל



**צלה בשר בתנור האם מותר לאפות עוגת גבינה באותו תנור בתוך מעת לעת?
האם יש הבדך בדין אם בישל בשר בתנור ואח"כ חימסחלב באותו תנור?**

משנה מסכת מכשירין פרק ב משנה ב: מרחץ טמאה, זיעתה טמאה, וטהורה בכי יותן, הבריכה שבבית מזיע מחמתה, אם טמאה זיעת כל הבית שמחמת הבריכה טמאה.

ר"ש: מרחץ טמאה - של מים שאובין: זיעתה טמאה - מכשרת את הפירות ומטמאתן: וטהורה - כלומר וזיעת מרחץ

טהורה כגון מרחץ של מי מעיין דלאו מים שאובין נינהו: בכי יותן - שהזיעה מכשרת את הפירות: אם טמאה - הבריכה כל זיעה שיזיע הבית מחמת הבריכה מכשרת ומטמאה, אבל שלא מחמתה הויה זיעה מבתים וטהורה.

שו"ת הרא"ש כלל כ סימן כו: בני שיחיה. ששאלת על אלפס חולבת אם יכולין לתת למטה בכירה תחת קדרה של בשר, נראה לי שאסור ואפילו בדיעבד אם נעשה הייתי אוסר הקדרה, כי הזיע העולה מן האלפס הוא כמו חלב. כדתנן בפ"ב דמכשירין מרחץ טמאה זיעתה טמאה וטהורה (כגון של מי מעין) בכי יותן, בריכה שבבית והבית מזיע מחמתה אם טמאה זיעת כל הבית שמחמתה טמאה. ועוד שנינו התם זיעת האדם טהורה, שתה מים טמאים והזיע זיעתו טהורה, בא במים שאובין והזיע זיעתו טמאה. מכל הלין שמעינן דזיעה היוצאת מן הדבר חשובה כאותו דבר. נמצאת זיעת האלפס חולבת היא כחלב, והוה ליה כטיפת חלב שנפלה על קדרה מבחוץ שאוסר הקדרה, ואפילו יש בקדרה סי' כנגד הטפה כי הטפה אוסרת כל סביבותיה. אלא שרבינו מאיר ז"ל היה אומר אם יש בתבשיל שבקדרה סי' פעמים סי' של הטיפה מותרת שהטיפה אינה אוסרת אלא עד סי', ואם יש בתבשיל סי' לבטל אותם סי' מותר.

טור : כתב א"א הרא"ש ז"ל מחבת של חלב שנתנו בכירה תחת קדרה של בשר, הזיעה עולה ונבלע בקדרה ואוסרתה.

ב"י : בתשובה (כלל כ' דין כ"ו) כתב כן הרא"ש והביא ראיות לדבר, וכתב שצריך ששים פעמים ששים להתירה כדין טיפת חלב שנפל על קדרה מבחוץ.

דרכי משה ח* : ולי נראה דלפי מה שכתבתי לעיל (אות ה) דאנו נוהגים בטיפת חלב שנפלה על הקדרה נגד הרוטב דדי בפעם אחת ששים, גם כאן די בכך, והרא"ש שהצריך ששים פעמים ששים אזיל לסברת מוהר"ם מרוטנבורג דלעיל דכתב כן גבי טיפת חלב שנפלה על הקדרה, אבל לפי מה שאנו נוהגין די בפעם אחת ששים כן נ"ל.

תרומת הדשן פסקים וכתבים סימן קג : מחבת של חלב תחת הקדירה של בשר שכתב הרא"ש הזיעה עולה ואוסר, **כמה שיעור הרחקה?** ההוא דכתב הרא"ש במחבת של חלב, נראה השיעור שאם אין היד סולדת בו בקדירה של בשר מחמת הזיעה, אפי' אם היה הזיעה עולה אפי' שעה אחת אפי' שתים, אין איסור בדבר, אם לא שהקדירה רותחת בפני עצמה. ותדע שכן מנהג פשוט **שתולים בשר לייבש למעלה מן הכירה שמבשלין עליה חלב תדיר**, אף על פי שהזיעה עולה מן התבשיל של חלב, הואיל ואין היד סולדת בבשר מחמת חום אותה זיעה, אינה אוסרת.

ב"י : וכתב בכתבי ה"ר איסרלן (תה"ד ח"ב סימן ק"ג) דשיעור הרחקה, אם אין היד סולדת בקדרה של בשר מחמת הזיעה אפילו אם היה הזיעה עולה, מותר אם לא שהקדרה רותחת בפני עצמה.

דרכי משה ט : וסיים שם ותדע שהרי תולין בשר לייבש למעלה מן הכירה שמבשלין עליו חלב תדיר, אף על פי שהזיעה עולה מן התבשיל של חלב, הואיל ואין היד סולדת בבשר מחמת אותה הזיעה אינה אוסרת עכ"ל.

ובאיסור והיתר הארוך כלל ל"א (דין יז) הא דאסור במחבת שתחת הקדרה, ה"מ **כשהמחבת מגולה**, אבל כשהמחבת מכוסה אף על פי שיושב זו על זו ממש ושניהם רותחין אינו נאסר, דהוי כשתי קדרות שנוגעות זו אצל זו דשרי עכ"ל.

וז"ל **המרדכי** פרק כל הבשר (סי' תרצא) **שתי קדרות שאצל האש** אחת של חלב ואחת של בשר והן רותחות, אין נבלע מזו לזו אף על פי שנוגעין, כך פסק מהר"ם עכ"ל. וכן כתב בהגהות מיימוניות פ"ט (אות ג), אמנם בהגהות שערי דורא בשם מהרא"י (סי' נא, וסי' נו) משמע דיש להחמיר בכהאי גוונא, ועיין לקמן סימן צ"ג כל דיני כיסוי שעל הקדרה.

סימן צב סעיף ח: מחבת של חלב שנתנו בכירה תחת קדירה של בשר, הזיעה עולה ונבלע בקדירה, ואוסרתה. הגה: אם היה חלב במחבת, בעינין ס' בתבשיל שבקדירה נגד החלב שבמחבת. וכל זה מייירי שהמחבת מגולה והזיעה עולה מן המאכל עצמו לקדירה שעליה, וגם מייירי שהוא בקרוב כל כך שהיד סולדת בזיעה במקום שנוגע בקדירה. אבל אם אין היד סולדת בזיעה, הכל שרי. ולכן תולין בשר לייבש על קדירות של חלב, ולא חיישינן לזיעה שעולה. וכן אם המחבת מכוסה, הכל שרי מידי דהוי אשתי קדירות נוגעות זו בזו דאין אוסרין זו את זו בנגיעה, כל שכן בזיעה. מיהו לכתחלה יש לזהר בכל זה.

כה"ח צג: מחבת של חלב שנתנו בכירה תחת קדירה של בשר, הזיעה עולה ונבלע בקדירה ואוסרתה. וגם המחבת אסורה שהזיעה נאסרה ואוסרתה. פר"ת אוי ע"ז מש"ז אוי כ"ע. דגמ"ר על סעי' זה. ומיהו אם

המחבת כ"כ קטנה ביותר והכירה רחבה ביותר שאז מלהב האש לכל שולי הקדירה ושורפת כל הזיעה העולה מהמחבת, הוי כדין טיפה שנפלה כנגד האש שאפי' הקדירה מותרת. פר"ת שם. מיהו בתשו' פרי הארץ ח"ב ס"י י"ד האריך בזה והסכים **דהמחבת אינה נאסרת** יעו"ש, והב"ד הער"ה אוי י"ד ומשמע דמסכים לדבריו. וכ"מ מדברי הש"ע והתו"ח **כלל נ"ו דין ח' שכתב ג"כ כלשון הש"ע שכתבו ונבלע בקדירה ואוסרתה משמע דוקא הקדירה ולא המחבת**, וע"כ המקיל לא הפסיד.

ז"צ עא: ומיהו אם תלו בשר למעלה מקש"ח והיס"ב בבשר מכח הזיעה של הקדירה של חלב, מלבד שנאסר הבשר אפי"ה גם הקש"ח נאסרת לכ"ע, דבשלמא לעיל כיון דשולי הקדירה העליונה מפסיק בין הבשר ובין הזיעה, ומן הבשר אינו יוצא שום זיעה למחבת שלמטה, כיון שהקדירה מפסקת משו"ה מתירין במחבת, אבל הכא שאין דבר מפסיק בין הבשר לבין החלב שבמחבת, והם זה כנגד זה, והזיעה מחברתם בין מלמעלה למטה בין מלמטה למעלה, משו"ה הכל אסור. פר"הא שם ער"ה שם.

משבצות זהב כט: והנה בדין המחבת ראיתי לבאר קצת. דע דהרא"ש בתשובה הוכיח דזיעה כממש ממכשירין, וע"פ זה הוא כד אס מחבת למטה ואין בו חלב אף שהוא בן יומא אין אוסר עליונה, וכן הוא בת"ח נ"ו דין ח' להדיא, **ואם בתחתונה יש מים** יראה להתיר עליונה דהוה נ"ט בר נ"ט ובכלי איסור אסור.

ודע עוד **ב' קדירות נוגעות אפילו הזיעו שניהן מותרות** אם נוגעות בחוץ, שכן כתב שם בת"ח דין ח', דאם תחתונה מכוסה אין הזיעה אוסרת, הרי כדברי יע"ש.

ואם הזיעה עולה לעליונה **והקדירה עליונה חמה, אף שאין יס"ב בזיעה אסור. ובצוננת** בעינין יד סולדת בה בזיעה, תרומת הדשן סימן ק"ג בפסקיו, וכן הביאו המנחת יעקב כלל נ"ו אות כ"ז. ואם **הזיעה נופלת למחבת** גם המחבת אסורה, וכן הוא לקמן צ"ג כיסוי קדירה אם התחיל להזיע שניהן אסורות.

ואם **יש ס' בעליונה נגד החלב** שבתחתונה, התבשיל מותר והקדירה אסורה כמו נפלה נגד הרוטב, עיין בת"ח שם כל זה פשוט. ואם יש ס' נגד חלב שבמחבת שרי **לא בעינין נגד כל הבלוע** דבלוע הוה נ"ט בר נ"ט דהיתרא, ואין הכי נמי באיסורא צריך לשער נגד כל הכלי התחתונה וכדאמרן.

וכ"פ הז"צ עב-עח.

זיעה בתנור

פתחי תשובה ו: הזיעה עולה ונבלע. עיין בפמ"ג א"ח בהנהגת הוראות או"ה סדר שני אות ל"ז, שכתב דברמב"ם פ"ז מטומאת אוכלין דין ד' **מבואר דדוקא זיעת משקין כמוהו, אבל אוכלין כמו חלב המהותך אין זיעתו כמוהו, א"כ יש לדון טובא אם היה מחבת מחלב למטה חם ולמעלה סמוך דבר כשר והזיעה עולה, אפי' יד סולדת בזיעה אפשר יש להתיר ע"ש.**

ערוך השולחן נה: והנה בדין זיעה מתברר לנו ממשנה דמכשירין (פ"ה מ"י), **דלא שייך זיעה אלא במקום המוקף ולא במקום גלוי כמו בכירה, שהקדירה התחתונה נתונה בה, ועליה עומד העליונה, ועולה הזיעה סביב סביב שאין לה מקום לצאת, אבל במקום גלוי כבתנורים שלנו שיש אויר, הזיעה עולה באויר ואינו אוסר הקדירה הסמוך לו ...**

יביע אומר חלק ה - יורה דעה סימן ז: אודות שאלתו בדין **תנור גאז או תנור חשמלי**, שלפעמים **צולים בתוכו בשר או עוף, ורואים אז שהתנור מתמלא הבל וזיעה מהצלי, אם מותר לאפות באותו תנור לאחר מכן עוגות ממולאות מגבינה וכיו"ב, בתוך מגש אחר המיוחד למאכלי חלב.**

אות ו: ... ולכן **אין להחמיר בזה מכמה טעמים**, חדא דדילמא אין זיעה באוכלין, ותו שמא נתיבשה הזיעה מחמת חום התנור, ועוד דשמא אין הזיעה יורדת למטה לתוך התבשיל, שהרי הרא"ש והטוש"ע לא אסרו אלא הקדירה של בשר שהיתה למעלה, ולא המחבת החולבת המונחת למטה, ומכאן הוכיח בס' יד יהודה (ס"ס צב) שאין הזיעה יורדת למטה, ואת"ל שלא כדבריו, שמא יש ס' בטיפות הזיעה שנפלו למטה.

אות ח: ... ולפמש"כ לעיל **יש להקל עכ"פ בדיעבד** גם בתבשיל לח אפילו בתוך מעל"ע, ובפרט לפי מה שהבאנו דעת הרבה מגדולי האחרונים דס"ל שכל עיקר איסור זיעה הוא רק מדרבנן. **ומ"מ לכתחלה נראה ודאי שיש להחמיר שלא לבשל בקדירה מגולה תבשיל לח אפילו אחר מעת לעת, ורק באוכלין כגון אפיית עוגות - גבינה לאחר צליית בשר, יש לצרף דעת הסוברים שאין דין זיעה באוכלין.**

ולכן יש להתיר: לאחר מעת לעת מצליית הבשר, ובמגש המיוחד למאכלי חלב, ובתנאי שיסיקו את התנור לפני האפיה כשליש שעה, באופן שחום התנור יסלק כליל את הזיעה המועטת במדה שישנה בתנור. והנהגים להקל בזה באוכלים גם בתוך מעת לעת אין למחות בידם, שיש להם על מה שיסמוכו.

טיפה רותחת מחמת האור

נר של שעה שנטף ממנו טפה על כלי

ב"י : כתוב בתרומת הדשן סימן קע"ו נר של חלב העשוי כעין נר של שעה שנטף ממנו טיפה של חלב על כלי, אין צריך כי אם גרירה, אבל חלב מהותך חס או נר הדולק ע"י חלב מהותך שנפל ממנו טיפה על כלי צריך הגעלה :

סימן צב סעיף ט : נר של חלב עשוי כנר של שעה שנטף ממנו טפה על כלי, אין צריך כי אם גרידה. אבל חלב מהותך חס שנפל ממנו טפה על כלי, צריך הגעלה.

ביאור הגר"א מג : אבל חלב כו'. ר"ל כמו נרות שלנו והחלב נוטף ע"י האור עצמו, בכה"ג אף בהפסק קילוח אינה מתקררת כ"כ ואוסרת כמו עירו דכ"ר .

חכמת אדם כלל מה כ : נר של חלב העשוי כנר של שעה שנטף ממנו טיפה על כלי, אין צריך אלא גרידה דפסק כח רתיחתו, אבל אם נפל טיפה מחלב מהותך שדולק בנר שקורין לאמפ, כל הכלי אסור אף על פי שנפסק הקילוח, כיון שרתיחתו על ידי אור, הוא מרותח הרבה עד שאפילו כשנפסק עדיין יש לו דין כלי ראשון. אבל אם נטף מצד אחר מן הכלי שהפתילה בתוכו (ט"ז ל), או שנפל טיפה מחלב שנתח בקדירה אצל האש, כיון דפסק הקילוח לא חשיב ככלי ראשון (תרומת הדשן קע"ו). וכן אם נפל הנר הדולק על כלי או אפילו אם הסיר הפחם וזרק על כלי, לא אמרינן שכבר נשרף החלב כי עדיין יש בו לחלוחית (עיין פרי חדש סימן ק"ח ס"ק כ"ג) וכולו אסור (וכתב בפרי מגדים דצריך ליבון ולא מהני הגעלה). ומכל מקום בנרות העשויין מחלב שעומד ימים רבים ומוסרח למאד טרם שנעשה נרות, הוי נותן טעם לפגם ומותר (כרתי ופלתי שם).
וכ"פ הז"צ פו - צ.

היום עושים נרות מפארפין שזה נפט ואינו אוסר, לכן אין חשש לכל זה.

להדליק סיגריה מהנר של חלב

ז"צ צא : להדליק הפיפא של הטאב'קו מנר חלב, יש בזה מחלוקת גדולה, יש אוסרים ויש מתירים כמ"ש רבינו חיד"א במח"בר א"ח סי' ר' אות ח ובשיו"ב יו"ד אות ט עיש"ב. **והרבנים המתירים הם הרוב.** ומ"מ בעל נפש יחוש לעצמו ויזהר בזה.

פרי חדש סימן קח כג : ... יש להזהיר לאלו ששותים הטוטו"ם דהיינו פיפ"ה של טבאק"ו, שלא יבעירוהו מנרות של חלב לפי ששואב הלחלוחית של חלב שעל פי הנר. ומסתברא דהיינו דוקא כשמקרב הדואיי"ה דהיינו הפיפ"ה אצל הפתילה הדולקת ומבעירה משם, אבל להבעיר מראש השלהבת שהיא רחוקה מהפתילה דהתם מקלא קלי איסורא וליכא ממשא, שפיר דמי. ובעל נפש יחוש גם לזה.

הליכות עולם ח"ז עמ' כח : מותר להדליק סיגריה מהנר של חלב, וטוב שלא ידליקנה מן הפתילה שבנר אלא מן השלהבת.

כלי שאיבה (מצקת)

תוספות מסכת עבודה זרה דף לג עמוד ב

קינסא - פ"ה ולא דמי להחזירן בכבשן דהתם כיון שהוסקו מבחוץ עד שנשרה זפתן כבר נתלבן החרס אבל הכא כיון שמכניס האור מבפנים מיד זפתן נושר וכן הדין בחביות שלנו ומשמע לפירושו כי אם היה מסיקו מבפנים עד שאם היה זפת מבחוץ והיה נושר כי די בכך ואין נראה לרבינו אלחנן כי יש לחוש דלמא חס עליה דלמא פקעה דאף בשל חרס אמר פרק כל שעה (פסחים דף ל:): דלא נימלי לקדירות גומרי דחייס עליהו דלמא פקעי כ"ש בחביות דחייס שלא ישרפו וכתב הרב ר' משה מקוצי דאע"ג דפסקינן הלכתא כמאן דאסר מ"מ לכפות החבית על האש אם האש גדול כל כך וחזק מבפנים שידו סולדת מבחוץ מותר וחשוב כמו הגעלה. **וענין הגעלה התיר ר"ת להגעיל חבית לטהר מיין נסך אם פתח אחד משוליה וזורק רותחין לתוכה ומהפך המים על שוליה אילך ואילך דאע"ג דבשאר איסורין לא סלקא הגעלה בהכי דאפילו עירו מכלי ראשון ליכא, הכא מ"מ איכא למימר ביין נסך דתשמישו בצונן שרי. ומביא ראייה מדקא"ר יוסי לקמן בפ"ב (עה.) חולטן במי זיתים ובשאר איסורין לא מהניא חליטת מי זיתים ור"י אומר כי מצוה מן המובחר להגעיל כל נסר לבד ולזרוק עליה מאותו כלי עצמו שהוא רותח על האור ודי בכך אף על פי שפסקה הרתיחה כשמעבירה מן האור ויש משימין קערה בתוך מחבת על האש עד שהרתיחות עולות תוך הקערה ומאותה קערה מגעילין ובזה מסופק ר"י אם זה מועיל ככלי ראשון אם לאו ותלה הדבר להחמיר ואסר בהן להגעיל דחשיב ככלי שני ולענין מליגת תרנגולת נמי אסר דחשיב ליה ככלי ראשון.**

ט"ז כט : כתוב במהרי"ל, הלכות פסח וז"ל והמגעיל על ידי עירווי ששופך הרותחין על הכלי להגעילו, יזהר שישפוך המים הרותחין, דוקא מן הכלי שבשלו בו והוא הנקרא כלי ראשון, ואל ישאוב מן הכלי שבו הרותחין בכלי אחר ולערות ממנו להגעיל, משום דכלי ששואב עמו הוא כלי שני, ונתבטל בו בישול הרותחין טרם שמגעילין, אכן אם שוה את הכלי ששואב עמו תוך הכלי שמבשלין בו הרותחין, ובעוד הוא שם מעלין המים רתיחות, שפיר מתקרי גם הוא כלי ראשון עכ"ל. מדברים אלו משמע שאם שואב מכלי ראשון והוציא רותחים מקרי אח"כ כלי שני, ויש בו דין כ"ש.

ותמהתי מאד על זה דהא בעודו בכלי ראשון הכלי הזה שתוחב בו גם הוא כלי ראשון, דהא מגעילין בכלי ראשון כלים ומפליט מהם הבלוע, וכן קי"ל בתוחב כף איסור לקדירה דאוסר תכף אפילו אם מוציאו תכף ממנו, והיאך נאמר כאן שכשמוציא הכלי ששואב מכלי ראשון נעשה כלי שני, כיון שבא עליו שם כלי ראשון מי נותן לו אח"כ שם אחר, והלא כלי ראשון שמו עליו אף אם נעקר מאש, ה"ה נמי זה שנעקר מהרותחין שתוך כלי ראשון. ותו דאם שהה שם קצת מודה מהרי"ל דנשאר עליו שם כלי ראשון, ואם כן מאן מפיס כמה תהא השהייה, וכמ"ש הטור א"ח סי' תנ"ב וז"ל כתב רי"ף משהי למאני בגו יורה עד

דפלטו וכתב אבי עזרי מי יודע לשער כו' ה"נ נימא כך מי יודע לשער שיעור השהייה בזה. ועוד ראה מפי כירה ... עוד ממ"ש באגודה ... ושוב ראיתי בתוס' פרק א"מ דף ל"ג ד"ה קינסא ... הרי לפנינו **דהתוס' נסתפקו בזה** והעלו לחומרא, אלא דהרא"ש שם כתב בשם ר"י דהוה ככלי ראשון כיון שהוציאו מן היורה מרותח, וכ"כ הטור ב"ד סי' קל"ה בשם ר"י, וא"כ צ"ל דגירסא אחרת היתה להם בתוס', ומדברי רמ"א על פי הגהת מיימוני בא"ח סי' תנ"א, משמע שפסק לחומרא דלא הוי ככלי ראשון, דהא כתב שם ויערה עליהן רותחין מכלי ראשון כו' ע"כ. **נראה להחמיר כדברי התוספות.**

וכן פסק בנקודות הכסף.

יד אברהם : נראה להחמיר כדיברי התוספות - כלים שצריכים כ"ר **להגעילם**, לא מהני כלי ששאב לכ"ע, דבעינן שתהא מעלה רתיחה בשעת הגעלה. ומשמע **דלענין בליעה** מיהא הויא כ"ר דאזלינן לחומרא.

והפ"ח (תנא ה) פסק שהכלי ששאב בו יש לו דין כ"ש. וכן פסק הז"צ (קה, כג).

וגם **הרב עובדיה** (הל"ע ח"ד עמוד נא) פסק דיש למצקת דין כ"ש אבל אם שהתה בתוך הסיר עד שעלו הרתיחות בתוכה יש לה דין כ"ר, כמו שמשמע מהתוס' בע"ז (לג : ד"ה קינסא).

שו"ת יביע אומר חלק ה - יורה דעה סימן ז

אל כבוד ידידנו הרה"ג היקר והנכבד מהר"ר עזרא טראב (שליט"א) ז"ל. מלפנים אב"ד בדמשק, כעת חבר הרבנות הראשית בתל אביב - יפו.

אחדשה"ט באה"ר, אודות שאלתו בדין תנור גאז או תנור חשמלי, שלפעמים צולים בתוכו בשר או עוף, ורואים אז שהתנור מתמלא הבל וזיעה מהצלי, אם מותר לאפות באותו תנור לאחר מכן עוגות ממולאות מגבינה וכיו"ב, בתוך מגש אחר המיוחד למאכלי חלב. הנני להשיבו בס"ד [בתוספת נופך בעת ההדפסה].

א. בתשו' הרא"ש (כלל כ סימן כו), וששאלת על אלפס חולבת אם יכולים לתת בכירה למטה תחת קדרה של בשר, נראה לי שאסור, ואפילו בדיעבד אם נעשה הייתי אוסר הקדרה, כי הזיעה העולה מן האלפס היא כמו חלב, וכדתנן (פ"ב דמכשירין מ"ב), מרחץ טמאה (של מים שאובין) זיעתה טמאה, והטהורה (של מי מעיין) בכי יותן, הבריכה שבבית והבית מזיע מחמתה, אם טמאה, זיעת כל הבית טמאה. ועוד שנינו (שם מ"א), זיעת האדם טהורה שתה מים טמאים והזיע זיעתו טהורה, בא במים שאובין והזיע זיעתו טמאה. מכל אלה משמע שזיעה היוצאת מן הדבר חשובה כדבר ההוא. נמצא שזיעת האלפס חולבת הרי היא כחלב, והוי כטיפת חלב שנפלה על קדרת בשר מבחוץ שאוסרת הקדרה. עכת"ד. וכ"פ הטושי"ע יו"ד (סי' צב ס"ח). וכיו"ב כתב הריב"ש בתשו' (סי' רנה), **בדין שכר שנקרא אגואה ארדיינטי (קוניאק) שנעשה מסתם יינם, והשיב לאסור, אף על פי שנשתנה היין במראהו ובטעמו, ומה שאמר**

השואל שאין כאן עצמות היין אלא הזיעה שלו, זה היה בזיעה היוצאת מחמת הלחות שלא ע"י חום, וכדתנן (בפ"ב דמכשירין מ"א) זיעת בתים בורות שיחין ומערות טהורה. אבל הזיעה היוצאת מן המשקין החמין הרי היא כמשקין עצמן. וכדתנן (שם מ"ב) מרחץ טמאה זיעתה טמאה וכו'. ותנן נמי (בפ"ה דמכשירין מ"א), האשה שהיו ידיה טהורות ומגיסה בקדרה טמאה אם הזיעו ידיה טמאות, היו ידיה טמאות ומגיסה בקדרה טהורה אם הזיעו ידיה הקדרה טמאה, ר' יוסי אומר אם נטפו. וק"ל כת"ק. (וכן פסק הרמב"ם פ"ז מטומאת אוכלין ה"ג). ומיהו הכא אפילו לר' יוסי אסור דהאיכא נטיפה ורוב מים. וכ"כ הרמב"ם (פ"ז מטו"א ה"ב) שכל העולה מן החמין משקין הוא חשוב. וכן בחולין (קט) **בברייתא דטיפת חלב שנפלה על הקדרה, אמר רבי נראין דברי ר"י בשלא נייער ולא כיסה וכו', אלמא שכל שכיסה הקדרה הרי הוא כאילו נייער אותה, וזהו מפני ההבל שעולה מן הקדרה והטעם מתערב בכולו, וכאילו נייער אותה ובלל את כולו בתוך הרוטב.** וה"נ מים היוצאים מן היין אסורים בהנאה כיון עצמו. ע"כ. וכן נפסק להלכה ביו"ד (סי' קכג סעיף כד). וכ"פ בשו"ת הרדב"ז ח"ד (סי' רצט) ע"פ תשו' הריב"ש הנ"ל. וע"ע בשו"ת הרשב"ץ ח"ג (סימן רצא). ובחק יעקב (סי' תמב סק"ד). ובסי' מור וקציעה (ר"ס רב). ובשו"ת גנת ורדים (חאו"ח כלל ד סי' ט). [והנה בשו"ת מהריט"ץ (סי' סד) נשאל בדין יין שרף מצימוקים שנעשה בתוך הפסח, ומצאו אח"כ גרגירי חטה ושעורה מבוקעים בשריית הצימוקים, וכתב, שמותר להשהותו בפסח, שאף שהחטים נתנו טעם במי שריית הצימוקים, מ"מ המים השרופים אינם אלא קיוהא בעלמא, וזיעה בעלמא הוי, ואין לחוש. ואף על גב דביין נסך אסור מים שרופים שנעשו משמרי יין של עכו"ם או מצמוקים שלהם, אף דהוי קיוהא וזיעא בעלמא, שאני התם דהוי חומרא דיין נסך, ותו דהכא נמי אסרינן ליה בשתיה בפסח, אבל לאבדו בידיים אין לנו. עכת"ד. ותירוצו הראשון תמוה, שמלבד שמתשו' הרא"ש הנ"ל מבואר שהזיעה אוסרת בכל האיסורין, דחשבינן לזיעה כמשקה עצמו, עוד בה שאף ממקור הדין של יין נסך, דהיינו תשו' הריב"ש הנ"ל, מתבאר להדיא דהוא הדין בבשר בחלב ושאר ענינים, וכדמוכח מראיות הריב"ש הנ"ל. וכ"כ בפשיטות בשו"ת חכם צבי (סי' כ). ע"ש. ושו"ר להפרי חדש (סי' תמז ס"ג) בד"ה מי ששרה צימוקים וכו', שחלק על מהריט"ץ והוכיח במישור מד' הריב"ש דס"ל שכל זיעת המשקין כמותן. ושכ"מ גם בתשו' הרא"ש. ע"ש. וכן הסכים בשו"ת פרי הארץ ח"ב (חיו"ד סי' יד דל"ז סעי"ב). ע"ש. וע"ע להגאון מהר"י עייאש במטה יהודה (סי"ס תמו דף ז רע"ד). ובסי' כסא אליהו א"ח (סי' תמז סק"ו). ואכמ"ל].

ב. ואנכי הרואה בשו"ת בית יעקב (סי' נו), שכי' לתמוה על הריב"ש הנ"ל, שיסוד ראייתו ממי"ש (בפ"ה דמכשירין) האשה שהיו ידיה טהורות וכו', והרי ע"כ דלא דמי להתם, דהא תנן בסיפא דמתני', היו ידיה טמאות ומגיסה בקדרה טהורה אם הזיעו ידיה הקדרה טמאה, הרי שהזיעה תחבר המשקין שבקדרה למטה ממנה, ולגבי איסור הא ודאי דלא אמרינן הכי, כמי"ש ביו"ד (סי' צב ס"ח) בשם תשו' הרא"ש, מחבת של חלב שנתנו בכירה תחת קדרה של בשר, הזיעה עולה ונבלעת בקדרה ואוסרתה. ופשוט שאף שהמחבת של חלב אוסרת הקדרה של בשר, מ"מ אין החלב שלמטה נאסר, שאין הזיעה יורדת למטה, וא"כ פשיטא דאיסורא מטומאה לא ילפינן. ע"כ. ואשתמטיתיה דברי הרא"ש בתשובה הנ"ל, במקורו, שכל ראייתו ג"כ מפ"ב דמכשירין, ויליף איסור מטומאה, וע"כ דס"ל דבמילתא דסברא ילפינן איסור

מטומאה, וכמ"ש בבית שמואל אה"ע (סימן ו ס"ק לד). וע' בתוס' חולין (צז) ובתוס' מנחות (סט) ד"ה דבלע. ובשו"ת בית יעקב (סימן צט). וע' בשו"ת משאת משה (חיו"ד סי' ב), שהעלה להלכה שדיני איסור מטומאה כי הדדי ניהו, והלכתא גמירי אהדדי, והכי מורין בי מדרשא. והובא בס' יד מלאכי (כלל מח). ע"ש. וכבר ראיתי בשו"ת פרי הארץ ח"ב (חיו"ד סי' יד), שהשיג על הבית יעקב הנ"ל, שלא ראה דברי תשו' הרא"ש בשרשם דיליף איסור מטומאה. ועל עיקר קושית הבית יעקב כי דלק"מ, דשאני גבי טומאה שהידים כנגד הקדרה בלי הפסק, הילכך הזיעה שפיר מחברת למשקין אף למטה, וגבי איסורא נמי אם תופס חתיכת בשר בידו ומגיס בקדרה חולבת אשר על האש, עד שעולה הזיעה כנגד חתיכת הבשר שבידו, ודאי שיש לאסור בין חתיכת הבשר ובין החלב שבקדירה, מאחר שהן זה כנגד זה והזיעה מחברת אותם. אולם בנידון הרא"ש אף שהזיעה עולה מן המחבת החולבת למעלה ואוסרת הקדרה, מ"מ מהבשר שבקדרה אינו יוצא זיעה כלפי מטה לאסור החלב, שהרי שולי הקדרה מפסיקים בין הבשר למחבת. והדברים ברורים. ודי' הבית יעקב אין להם על מה שיסמוכו כלל. וכ"כ המרדכי בפי' כל הבשר, שאסור לשפוך מכלי בשר שיש בו שומן כשר לתוך נר דולק של חלב. וכדתנן בפי' דמכשירין המערה מחם לחם ומחם לצונן טהור: מצונן לחם טמא. וה"ה לאיסור והיתר. וכ"כ באיסור והיתר (סוף כלל כט). (והובאו בכנה"ג סי' קה הגה"ט אות טו). הרי שגדולי ההוראה למדו איסור מטומאה. עכת"ד. [וכ"כ בשו"ת בית היוצר (חיו"ד סי' כ) שאין המחבת החולבת נאסרת. ושכ"כ בס' יד יהודה]. ולפי' יש ללמוד לנ"ד שההבל והזיעה של הבשר שנבלעו בדופני התנור למעלה, אינם אוסרים את מאכלי הגבינה שנאפו אח"כ באותו תנור, שאין הזיעה יורדת למטה כדי לאסור, אא"כ המאכלים זה על זה בלי הפסק ביניהם. הא בכה"ג שמתבשלים בזה אחר זה לית לן בה. אולם הגאון בעל נוב"י בדגול מרבבה (ס"ס צב) כ', שלא רק הקדרה שלמעלה נאסרת אלא גם המחבת שלמטה נאסרת, שהזיעה נאסרת ואוסרתה. וכ"כ הפרי תואר (ס"ק טז). ע"ש. וזה שלא כדי' הבית יעקב ופרי הארץ דפשיטא להו שמחברת /צ"ל שמחבת/ מותרת. ובאמת שכן מוכח מד' מרן הב"י (ס"ס צב) בשם הגהות שערי דורא, שאם כיסו תבשיל של בשר בכיסוי קדרה של חלב, או להיפך, צריך ששים נגד כל הכיסוי. וכן פסק הרמ"א והאחרונים (בסימן צג). הא קמן שהזיעה שנבלעת בכיסוי חוזרת ויורדת למטה ואוסרת התבשיל, ומינה לזיעה שעולה מן המחבת החולבת אל שולי הקדרה של בשר שחוזרת ונופלת למטה ואוסרת המחבת. וכן מצאתי להפמ"ג (במש"ז ס"ק כט) שכ"כ. ומעתה בנ"ד לכאו' יש לאסור מפני שהזיעה הנדבקת ונבלעת בדופני התנור, חוזרת ונופלת ע"י הזיעה של המאכל האחר ואוסרתו.

ג. ותבט עיני להגאון מהר"ש קלוגר בשו"ת טוב טעם ודעת תליתאה ח"א (סימן קעו), שנשאל אודות מנהג העולם לבשל קדרה של בשר בתוך תנור בית החורף, ואח"כ באותו יום מרתיחים שם חלב. וכתב, שמשום הזיעה שלמעלה אין זו שאלה כלל, כי למעלה אין מתכת רק אבנים וטיט, ועושים את הזיעה לפגם. ובלא"ה נמי אין חשש, כי הרא"ש והרמ"א (סי' צב) שחששו לזיעה, היינו רק כשהזיעה מכלי הבלוע מהמאכל עצמו, אבל אם בתחלה נבלע רק מכח זיעה, להיות זיעה מחמת זיעה, זה ודאי אין בו ממש, וגם ראית הרא"ש הוי כשהזיעה מהמאכל עצמו ולא מהכלי. ואף להדגול מרבבה והפמ"ג שאוסרים שם גם המחבת החולבת, היינו משום שעכ"פ הקדרה בלועה מבשר עצמו ולא זיעה מחמת

זיעה, ולכן בודאי שאין בזה חשש כלל. עכת"ד. ומה מאד תמיהני על הגאון ז"ל שדחה חשש זה בשתי ידים, ומה יענה ביום שידובר בו דין כיסוי הקדרה של בשר, שאין בו אלא זיעה בלבד, ואפ"ה אם נתנוהו בתוך מעל"ע על קדרה חולבת והזיע, צריך ס' נגד הכיסוי, וכמבואר בב"י והרמ"א הנ"ל, אף על גב דהוי זיעה מחמת זיעה. ועי' להרמ"א בהגה (ס"ס צג) שאפילו אם הכיסוי צונן והקדרה חמה שניהם אסורים אם התחיל הכיסוי להזיע, דתתאה גבר. וכי בביאורי הגר"א שהמקור לזה ממתני' ספ"ה דמכשירין האשה שהיו ידיה טהורות וכו'. וכנ"ל בסי' צב ס"ח. ע"כ. נמצא דאף בזיעה דזיעה אזלינן להחמיר. ונודע כי בשו"ת אדמת קודש ח"ב (חיו"ד סי' יג) כי להתיר שכר שנעשה מין נסך, וחזרו וצירפוהו פעם שנית, מטעם דהוי זיעה דזיעה, ושאף הריב"ש לא אסר אלא בזיעה ראשונה, משא"כ בזה, וראיה ממ"ש (רפ"ב דמכשירין) בא במים שאובין והזיע זיעתו טמאה, נסתפג ואח"כ הזיע זיעתו טהורה. ואף על גב דזיעה אחרונה ע"כ מכח המים באה לו, וע"כ צ"ל דדיינו לאסור זיעה ראשונה אך לא זיעה שניה, וה"נ בני"ד, ע"כ. ובאמת שאין ראייתו מחוורת, ש"ל דה"ט דסיפא מפני שהזיעה באה לא מחמת המים. וכמ"ש באליה רבה על המשנה דמכשירין. וכן מצאתי להחיד"א במראית העין (בליקוטים סי' א, דע"ו ע"ג) שדחה כן ראית האדמת קודש. וסיים: ולכל הדברות אין ראייה כלל להתיר צירוף אחר צירוף. ע"ש. והחרה החזיק אחריו הגרי"ח ז"ל בשו"ת רב פעלים ח"א (חיו"ד סי' כד) לדחות ד' האדמ"ק מהלכה, ותמה טובא ע"ז, שהרי הלכה פסוקה בידינו בלי שום חולק, שאם כיסה תבשיל של בשר בכיסוי של חלב או להיפך צריך ס' נגד כל הכיסוי, ואפילו אם הכיסוי נקוב שההבל יוצא דרך שם, מ"מ הטעם שבכיסוי נכנס בתבשיל. וכמבואר בב"י סימן צב ובהגה סימן צג והרי איסור הכיסוי הוא זיעה דזיעה ואפ"ה אוסר וכ"ש לזיעה היוצאת מצירוף שני של השכר שהוא בעין. והוסיף לתמוה גם על החיד"א שלא הוכיח מדין זה שהוא הלכה ברורה לאסור זיעה דזיעה. ע"ש. ודון מינה ואוקי באתרין. וע"ע בפרי מגדים א"ח (סימן תנא א"א ס"ק מד) בדין תנור שעושין בתוכו חלל כעין תנור קטן ומשימין שם חמץ והזיעה עולה למעלה, ואף על פי שאין היד סולדת בזיעה, מ"מ כיסוי התנור חס מלמעלה, והזיעה נבלעת בו, וכשמים אח"כ קדרה בפסח והזיעה עולה חוזרת ונופלת לתוך הקדרה, צ"ע שיש לאסור אף בדיעבד, והא דבעינן ביו"ד (סי' צב) שהזיעה יד סולדת בה אפשר דמיירי שהקדרה למעלה קרה. וצ"ע. ע"כ. והתם נמי הוי זיעה דזיעה. שו"ר להגאון מהרש"ם ח"ג (סימן רח) שכ' בקצרה על הטוטו"ד הנ"ל שדבריו תמוהים. ולא פירש שיחותיו. וע"ע בשו"ת חמדת משה (חיו"ד סי' לו). וי"ל ע"ד. ודו"ק.

ד. ולכאורה יש מקום לדון בני"ד לפמ"ש הפמ"ג א"ח בהנהגת או"ה (סדר שני סי' לו): בהא דקי"ל ביו"ד (ס"ס צב) בשם תשו' הרא"ש, שזיעת המשקין כמשקין, יש לעיין לפמ"ש הרמב"ם (פ"ז מטומאת אוכלין ה"ד) דדוקת/דדוקא/זיקת/זיעת/ המשקין כמותן, אבל זיעת אוכלין כגון חלב מהותך אין זיעתו כמוהו. ולפ"ז יש לדון טובא במחבת חלב (בצירי) שעומדת על האש ולמעלה בסמוך בשר והזיעה עולה והיס"ב = והיד סולדת בו =, אפשר שיש להתיר כיון שזיעת אוכלין אינה כמותן. וכבר העיר בזה בשו"ת משאת משה (חיו"ד סי' ד, דף ל ע"א) לענין לשתות טוטון מנר של חלב, וכתב, דמ"ש המרדכי פכ"ה לאסור לערות שומן כשר לנר של חלב (בצירי) דוקא שהעליון שמן משום ניצוק. ע"ש. ולפ"ז בשר יבש שתולין למעלה ע"ג מאלץ והעשן עולה למעלה והתבואה חמץ, ולא הדיחוהו, ובשלוהו כד בפסח, אף

דחמץ בפסח במשהו, י"ל זיעת אוכלים אינה כמותן. ועי' ח"צ (סי' כ) בשם הריב"ש להחמיר ביי"ש ממאלץ, אך י"ל דהתם עולה זיעה ממש, אבל כאן אפשר דלכ"ע אין זיעת אוכלין העולה מהן כמותן. עכ"ת"ד. ובשו"ת משכנות הרועים (סי' כד) הסתמך בנידונו על המשאת משה הנ"ל שאין דין זיעה באוכלין. (והובא בס' דרכי תשובה סי' קכ"א ס"ק פד). ולפי"ז יש להעיר עמ"ש בשו"ת אבן יקרה ח"ג (סי' יח), שתנור שהיסקו מבפנים ומבשלין בתוכו בשר ואח"כ חלב, י"ל שאין לחוש לזיעה, כי הזיעה העולה מן המאכל נשרפת טרם הבלעה בעליונו של תנור, שכל שהתנור חם אפילו בעת שהוא גרוף דינו כאש עצמו, וכפי' רש"י (פסחים עה) ד"ה אש קפיד רחמנא, וחום התנור תולדת אש הוא, ואם תתן בו בגד נשרף ונעשה פחם. ע"ש. וא"כ איך יעלה על הדעת לחוש לזיעה בכה"ג. ואף הפמ"ג א"ח (סי' תנא ס"ק מד) שהחמיר אף בדיעבד כשנתנו קדרה בפסח בתוך התנור ששמים בו חמץ בכל השנה משום זיעה, לא מיירי אלא כשהיסקו מבחוץ, הלא"ה שרי. וראיה לזה מפסחים (עו:): דמותבין אסברת לוי דאמר ריחא לאו מילתא היא, והתניא אין צולין ב' פסחים כאחד מפני התערובת, מאי לאו תערובת טעמים. (דמפטמי אהדדי ונמצא פסח נאכל שלא למנויו. רש"י) לא, מפני תערובת גופים (שלא יתחלפו זה בזה). וקשה, דהא מברייתא זו תיובתא לרב וללוי, שהרי כ' הריב"ש סי' רנה שהזיעה כממשו של הדבר המזיע, וא"כ יהיה אסור לצלות שני פסחים אפילו בזה אחר זה מפני שהזיעה של הראשון נבלעת בשני, וע"כ דבתנור שהוסק מבפנים לא שייך בו חשש זיעה כלל. ושו"ר בפמ"ג שכי בפירוש דלא מיירי רק בהיסקו מבחוץ. עכ"ת"ד. ולפי האמור י"ל שאין זיעת אוכלין אוסרת כלל. וכן מצאתי להגרש"ק בשו"ת טוב טעם ודעת תליתאה (ס"ס קעו) הנ"ל, שכ', ומה שהקשה ר"מ מפרק כיצד צולין (עו:), הוא טעות, דלא שייך זיעה אלא רק ע"י רתיחת משקה, אבל בצלי דליכא מיס לא שייך זיעה כלל, ואף אם יש מעט זיעה אין בו ממש להחשב כמחובר. וגם ראיות הרא"ש הוי רק ממשקין ודבר לח, שאז יש זיעה הרבה, שהחוש יעיד ע"ז, אבל זיעת שני דברים יבשים אין לנו שום ראיה לזה שהזיעה כממש. וזה פשוט. ע"כ. הרי דפשיטא ליה כד' הפמ"ג והמשאת משה הנ"ל שאין זיעת אוכלים כמותן. והפתחי תשובה (סי' צב סק"ו) הביא דברי הפמ"ג להלכה. כיעו"ש. ועכ"פ בין אם נאמר כהאחרונים הנ"ל דס"ל שאין זיעת אוכלין אוסרת, ובין אם נאמר כד' האבן יקרה דבהיסקו מבפנים לא חיישינן לזיעה, יש להתיר בני"ד, דהני תרי טעמי להיתרא איתנהו ביה.

ה. איברא דאיכא למידק ממ"ש הטור או"ח (סי' תנא), וז"ל: כיסוי של ברזל שמשמין אותו על חררה שנאפית על הכירה, צריך ליבון, כי ברוב פעמים נוגעת בו, ועוד שהוא מזיע מהבל החררה שתחתיו. וכן פסק מרן בש"ע (שם סט"ו). והמג"א הביא ב' הטעמים של הטור. הא קמן שאע"פ שהחררה אינה דבר לח שייך בה דין זיעה. וראיתי בס' תורת חטאת (כלל לה סימן ו) שכ' וז"ל: כתב בתשובת מיימו' (סוף הלכות מאכלות אסורות) תשובת ר"י, אם אפו על כירה פשטידא, וכיסו עליו כיסוי של ברזל, ושוב אפו תחתיו פלאדין בלא ליבון, או להיפך, מותר, שלא נמצא ריחא ופיטום לכלי שיחזור ויפטם לאוכל, ואפילו כלי בן יומו, רק שלא יגע ממש. ע"כ. וצ"ע דמאי שנא מכיסוי של קדרה שאוסר משום זיעה. ואפשר לומר שהואיל והנאפה תחתיו הוא יבש אינו מעלה זיעה כמו קדרה, ולכן לא קיבל אלא ריחא בעלמא שאין בו ממש. עכ"ל הת"ח. והמנחת יעקב (שם ס"ק כא) הקשה על תי' הת"ח, מד' הטור סי'

תנא הנ"ל, שאף בדבר יבש שייך זיעה. ותירץ, ואפשר דשאני התם שנשתמש בו כל השנה חיישינן לקצת זיעה אף בלי רוטב, משא"כ הכא שלא נשתמש בו רק פעם א'. ועי"ל דהתם לענין ליבון והגעלה לכתחלה קאמר, משא"כ בדיעבד. ועוד שאף שאינו מזיע כל כך ככיסוי קדרה, מ"מ מזיעה קצת, וחמץ בפסח במשהו. ע"כ. נמצא שלפי תירוצי המנח"י אסור בנ"ד לאפות מאכלי גבינה אחר צליית בשר באותו תנור, מחמת הזיעה, ולתירוץ הראשון יש להחמיר בנ"ד אף בדיעבד. ובאמת שגם הפמ"ג באו"ח (סי' תנא א"א סק"ל) כ', שמכאן משמע שזיעת אוכלין כאוכלין, ובמקום אחר כתבנו בשם המשאת משה חיו"ד סימן ד דדוקא משקין זיעתן כמותן. ע"כ. וכן ראיתי עוד להגאון שואל ומשיב חמישאה (ס"ס ד) שהוכיח מההיא דסימן תנא סט"ו דזיעת אוכלין כמותן, ודלא כמ"ש המשאת משה לחלק בזה. ושוב ראה בפמ"ג סי' תנא שכ"כ. אך מה שהקשה השו"מ שם ע"ד המשאת משה, מדברי התורת חטאת (כלל לה ס"ו) הנ"ל, דלדברי המשא"מ אין התחלה לקושיתו מכיסוי של קדרה, דהתם בשל משקין איירי, משא"כ הכא אוכלין. י"ל שהמשאת משה יפרש שזהו עצמו תירוץ התורת חטאת, שהפלאדין של גבינה אינה אוסרת משום זיעה, כיון שסתם אוכלים יבשים הם, ואין בהם דין זיעה, ואפשר שהגמ"י חולק על הטור א"ח (סימן תנא) שסובר שיש דין זיעה באוכלין, ומ"מ פסק מרן הש"ע שכיסוי החררה צריך ליבון אתי שפיר לכ"ע, מפני שנוגע הרבה פעמים בחררה, ואינו מטעם זיעה בלבד. ועינא דשפיר חזי להגאון בית מאיר א"ח (סי' תסא) שהביא קושית המנחת יעקב על התורת חטאת מדין כיסוי החררה, וכתב, ולפע"ד שאני כיסוי חררה שהוא סמוך ממש לחררה עד שברוב פעמים נוגעת בו, ובזה הוא ש"ל שאף באפייה יש זיעה קצת, אבל בתנור שהצד העליון רחוק מן הפת לא מסתבר שיהיה שייך בדבר יבש זיעה. ע"ש. וה"נ י"ל לדעת המשאת משה. ועי' בשו"ת בית שלמה (חיו"ד סי' קסד), שהאריך לדחות דברי הפמ"ג בשם משאת משה שמחלק בין זיעת אוכלין למשקין, והביא ראיה להחמיר מההיא דסי' תנא סט"ו, וד' הפמ"ג שם. ושוב דחה ש"ל קצת דהתם ה"ט משום המים המחומצים שבחררה, שמחמתם עולה הזיעה ואוסרת הכיסוי. וכמ"ש כיו"ב הטור (סי' תסו). ובחק יעקב (שם סק"ח). ושוב הביא ראיה מהתורת חטאת והמנח"י הנ"ל להחמיר בזיעת אוכלין. וכתב עוד, דמ"ש הרה"ג השואל להוכיח כד' המשאת משה מהגמ"י (פסחים עו): אין צולין ב' פסחים כאחד מפני התערובת, מאי לאו תערובת טעמים, ולא קאמר מטעם זיעה. יש לדחות, דולטעמיד מאי פריך לימא דמיירי בנוגעים זב"ז, אלא ודאי דא"כ מאי קמ"ל, וה"נ י"ל כן לענין זיעה. וסו"ד העלה להחמיר בזיעת אוכלין כמותן. ע"כ. [והנה מ"ש לדחות ההיא דפסחים (עו):, אינו מחוור, דלגבי זיעה י"ל היא גופא קמ"ל שזיעת אוכלין כמותן. אלא דבלא"ה יש לדחות ראיה זו, וכמ"ש האבן יקרה ח"ג (סימן יח), להוכיח מכאן דבתנור שהוסק מבפנים לא שייך דין זיעה, שהחום של התנור שורף הזיעה מכל וכל. וכנ"ל. אך בלא זה י"ל דמסתמא הפסחים מונחים זה אצל זה, ולא שייך זיעה בכה"ג ע"פ הרוב. וכמ"ש בשו"ת הבי"ח החדשות (סימן כד), דהא דקיי"ל בתנורים שלנו שאין הנבלה אוסרת השחוטה משום ריחא, היינו דוקא כשנצלו בתנור זה אצל זה, אבל אם השחוטה תלויה למעלה והנבלה למטה, הרי חום זיעת הנבלה עולה אל השחוטה ואוסר אותה כשהיס"ב. וכמ"ש בתשובת הרא"ש במחבת חולבת שנתנוה תחת קדרת בשר וכו'. ע"ש. וכ"כ בערוך השלחן (סי' צב ס"ק נה) דלא שייך זיעה אלא במקום המוקף, כמו בכירה שהמחבת נתונה בתוכה, ועליה הקדרה העליונה, והזיעה עולה סביב, ואין לה מקום לצאת, אבל במקום גלוי כמו בתנורים שלנו שיש

אור, הזיעה מתפשטת באויר ואינה אוסרת הקדרה הסמוכה לה. ע"כ. ולפי"ז מ"ש הרמ"א (סימן קח ס"א), איסור והיתר שאפאן או צלאן תחת מחבת אחת מגולין: אסור אפילו בדיעבד, ובזה אחר זה אין לחוש, אא"כ הזיעה המחבת משניהם שאז יש לאסור אפילו בזא"ז, דהוי ככיסוי של קדרה. ע"כ. התם מיירי בכירה וכיו"ב שהמקום סגור ואין לזיעה מקום להתפשט, וגרע מדין תנור שבזמן חכמי הש"ס. וכמ"ש בערוך השלחן (סי' קח ס"ק יז). ע"ש. [וכ"כ בשו"ת ישכיל עבדי ח"ז חיו"ד ס"ס ד]. וא"כ אין כל ראייה מפסחים (עו:): שאין זיעה באוכלין. (וגם מדברי הב"ח הנ"ל מוכח שיש דין זיעה גם באוכלים. וכמסקנת הבית שלמה הנ"ל). וע"ע בשו"ת באר חיים מרדכי ח"ג (סי' כד) שדחה עוד דחיות לההיא דפסחים (עו:). ע"ש. ואכמ"ל]. וע"ע בשו"ת בית שלמה (חאה"ע סימן יוד) שהניף ידו שנית לדחות חילוק המשאת משה בין זיעת אוכלין למשקין, והעלה להחמיר. ע"ש. **וכן פסק בפשיטות בערוך השלחן (סי' צב ס"ק נד) שהעיקר שאין חילוק בין זיעת אוכלין למשקין, אלא הכל תלוי בשומן. ע"ש. וכ"כ בשו"ת צור יעקב (סי' סח), והביא דברי המנחת יעקב הנ"ל. ע"ש. וע' בס' פתחי תשובה א"ח (סימן תסה). ובשו"ת לבושי מרדכי קמא (חיו"ד סימן כג). ותליתאה (חיו"ד סי' מג). ובשו"ת חלק לוי (חיו"ד סימן ל). ע"ש.**

ו. והנה בעיקר הדין שהזיעה אוסרת, אם הוא מדאורייתא או מדרבנן, איכא בהא עקולי ופשורי, כי בפסחים (כד:): א"ר זירא, אף אן נמי תנינא, אין סופגין את הארבעים משום ערלה אלא על היוצא מן הזתים ומן הענבים בלבד, ואילו מתותים ורמונים לא, מ"ט לאו משום דלא קאכיל להו דרך הנאתו, א"ל אביי הכא משום: דזיעה בעלמא הוא. וע' בתוס' שם ד"ה אלא, תימה לר"י דבחולין (קכא:): יליף מקרא שאין חיוב משום ערלה אלא על היוצא מזתים וענבים, דגמר ערלה פרי פרי מבכורים, ובכורים מתרומה, ובתרומה כתיב תירוש ויצהר. א"כ אמאי אצטריך למימר הכא דזיעה בעלמא הוא. וי"ל דהתם לא אצטריך למעוטי שאר משקין, דמן הדין אף תירוש ויצהר לא הו"ל ליחשב משקין דזיעה בעלמא הוא, והתם אצטריך למילף שנחשוב תירוש ויצהר כמו הפרי. ע"כ. וע' ברמב"ם (פ"י מה' מאכלות אסורות הכ"ב): הטבל והחדש והכלאים והערלה משקין היוצאין מהן אסורים כמותן, ואין לוקין עליהם, חוץ מיין ושמן של ערלה וכו'. וכ' מרן הכ"מ, ברייתא בחולין (קכ:). ואף על גב דיליף לה מקראי ס"ל לרבינו דאסמכתא בעלמא הוא, וכדתנן (פ"א דתרומות מ"ג) אין סופגין מ' אלא על היוצא מזתים וענבים, וה"ה לאינד, דמאי שנא. ע"כ. ומבואר מכאן שאפילו משקה היוצא מגוף הפרי אינו אסור אלא מדרבנן, מטעם דזיעה בעלמא הוא. וע"ע בחולין (צט:): שאני ציר דזיעה בעלמא הוא. ופי' התוס', שאינו אסור אלא מדרבנן. ולפי"ז י"ל שכל איסור זיעה שכי' הרא"ש והריב"ש אינו אלא מדרבנן. ובברכות (לח) האי דובשא דתמרי מברכין עליו שהנ"ב, מ"ט זיעה בעלמא הוא. וע' בהרא"ש שם. וכבר האריך בכל זה הפני יהושע בקונט' אחרון לקידושין בפסק חדש, והעלה שאיסור זיעה אינו אלא מדרבנן, (ודלא כהח"צ בתשו' (סי' כ) דס"ל בחדש ושאר איסורין דמשקין היוצא מהן כמותן מדאורייתא). ושכן דעת הרב לחם משנה על המשניות, דס"ל שיש צד היתר בשכר הנעשה משעורין של תבואה חדשה, כיון דבשכר לא שייך איסור תורה בשום ענין רק איסור דרבנן. וכן העלה הפני יהושע בסו"ד, שבענין שתית שכר הנ"ל, לפ"מ שהוכחנו בראיות ברורות שא"א לומר שיהיה בו איסורא דאורייתא אלא איסורא דרבנן,

ע"כ נהי דבא"י אף בזה"ז שכר כיו"ב אסור מדרבנן, מ"מ בחו"ל מותר לכתחלה, שכיון דאיכא פלוגתא דרבנותא אם איסור חדש נוהג בחו"ל, בספק דדבריהם כגון שכר דלכ"ע אין בו איסור תורה, יש להקל, דבשל סופרים הלך אחר המיקל. ע"כ. [והפני יהושע הנ"ל בשיטת מר זקנו הגאון אמרה דשמא קא גרים, וכמבואר בשו"ת פני יהושע (חאו"ח סימן יג), וז"ל: ונ"ל להתיר בנידון זה דיין שרף, שכבר הוכחתי שאינו חמץ אלא מדרבנן, ויסדתי ע"ז תשובה ארוכה מארץ מדה ורחבה מני ים בראיות ברורות, שאיסור י"יש למדנוהו מתשו' הריב"ש שכ' שזיעת הי"יש שיוצאת ע"י חמין מקרי משקה וכו', והרי תלמוד ערוך בפסחים (כד:): דאפילו משקה ממש הוא מדרבנן, דמדאורייתא אין איסור אלא ביוצא מזתים וענבים, הלא"ה הו"ל שלא כדרך הנאתן וכו', והארכתי בפלפול ליישב ההיא דחולין (קכ) וכו'. עכת"ד]. וכ"כ הגאון פני יהושע בתשובתו שבספר קרית חנה (סימן מו), כשיטתו בחידושו הנ"ל, שאיסור זיעה אינו אלא מדרבנן. וע' בתשובת הגאון מהר"י מילר בשו"ת שב יעקב (חיו"ד סי' סא דק"ד ע"א) מה שפלפל בד' הלחם משנה הנ"ל. ובמ"ש עליו הגאון מפלאצק בסי' מגן האלף (דצ"ג ע"א), ומסיק שדברי הלח"מ נכונים ומזוקקים כראי מוצקים, ועוד האריך הרבה בזה. ע"ש. ובשו"ת פרי הארץ ח"ב (חיו"ד סי' יד דל"ח ע"ב), הקשה ע"ד הריב"ש שאוסר זיעת משקין מד' הגמי' (פסחים כד:): זיעה בעלמא הוא, ואם במשקה היוצא מגוף הפרי כד, כ"ש זיעת הי"יש. ותירץ (בדל"ט רע"ג) ע"פ מ"ש הרמב"ם הנ"ל שעכ"פ אסורים הם, אלא שאין לוקין עליהם. ע"ש. ופשט דבריו מורין דאיכא איסור מה"ת אלא שאין לוקין עליו. [וכ"כ באמת בספר החינוך מצוה רפד בסוף הסי']. ובשו"ת אדמת קודש ח"ב (חיו"ד סימן יג) בתשו' מבן המחבר, הביא קושי' ותי' מר דודו (הרב פרי הארץ הנ"ל), וכ' לפקפק בתירוצו, שאם משקה היוצא מגוף הפרי אין בו אלא איסור, לא הי"ל להריב"ש לאסור זיעה ממש וכו'. והוא כתב לתרץ (שם ע"ד) דדוקא גבי ערלה לא מחמירינן במשקה היוצא מן הפרי, משום דכתיב וערלתם ערלתו את: פרו, משא"כ הכא ביי"נ דכתיב: ישתו יין נסיכם, ונקיט לשון שתיה, להכי אסור אף בזיעה ממש. ע"כ. ולפי דבריו בחמץ ושאר איסורים דכתיב אכילה לא שייך דין זיעה. וזה אינו. וכמבואר בטושי"ע א"ח (סימן תנא סי"ד) לגבי חמץ. (וע"ע בביאורי הגר"א שם). וכן מבואר בפוסקים. וע' בשו"ת חקרי לב (ח"א מיו"ד סי' נד) שכ' לצרף סברת הפני יהושע בתשו' הנ"ל שאיסור הי"יש מדרבנן, לסניף להתיר בנידונו. ע"ש. וע"ע בשו"ת מהרש"ג ח"ב (סימן נו אות ה), שהביא מ"ש הרא"ש להוכיח מפ"ב דמכשירין שזיעת המשקים כמותן, והקשה די"ל שאני התם דלא תליא מילתא בטעמא, ואנו רואים שהזיעה ג"כ מים היא, אבל לגבי איסורי אכילה מנ"ל שזיעת חלב או דם כמותם, והרי אנו רואים בחוש הטעם שאין בזיעת החלב טעם חלב כלל. והכי אמרינן בפסחים (כד:): זיעה בעלמא הוא. וכן בברכות (לח). ובגנזי יוסף על הפמ"ג א"ח כתב ג"כ שזיעה קילא יותר מציר, דאמרינן ביה בחולין (צט:): שאינו אסור אלא מדרבנן. וסיים, ופשוט אצלי דמכ"ש שזיעה היוצאת ע"י הבל מהמאכל של איסור אינה אלא מדרבנן. וכן מצאתי בסי' מגן האלף בקונט' שם חדש שהעלה כן. ולולא ד' הרא"ש הו"א דאפילו איסורא דרבנן ליכא, אלא שבטלה דעתי נגד ד' הרא"ש והשי"ע הנ"ל. ועכ"פ נ"ל פשוט שאין בזיעה איסור אלא מדרבנן. עכת"ד. (וע' ברמב"ם פ"א מה' טומאת אוכלין ה"ד, מי פירות אינם מקבלים טומאה לעולם. וכ' הראב"ד בהשגות, לא מצאתי שאינן מקבלין טומאה, ומ"ש בתוספתא דבש תמרים אינו לא אוכל ולא משקה, לא אמרו אלא במשקין היוצאין מאליהן שהן זיעה בעלמא, אבל אם סחטן למשקים הרי הן כעיקר הפירות. וכ'.

ע"ז מרן הכ"מ, ואיני יודע מני"ל לחלק בכך מאחר שלא נמצא כן בביאור. ע"ש. וע"ע בחי' הרשב"א (ברכות לח) שהביא מ"ש הראב"ד דהא דמברך על דבש תמרים שהכל היינו בהיכא דהוי זיעה בעלמא שזב מאליו, אבל בכתשן לא דעיקר פרי הוי, וחלק עליו דבכל גוונא אינו מברך אלא שהכל. ע"ש. וכ"כ בב"י א"ח (סי' רב), ובט"ז (סי' רד ס"ק יג). ע"ש. ודון מינה ואוקי באתרין. וע"פ הנ"ל נראה ליישב מ"ש מרן הב"י בבד"ה יו"ד (סי' קב) בשם תשובת הרא"ש (כלל ב סי' א): מצאתי כתוב בשם מהר"ם מה שאנו שותים שכר שעורים, י"א משום דהוי ספק ספיקא, ספק חדש ספק ישן, ואת"ל חדש שמא השריש קודם לעומר. ואני אומר דבר שיש לו מתירין אפילו ס"ס אסור, אלא להכי שרי דבטל בסי' וכו', ואני אומר דמ"ש דדשיל"מ אפילו ס"ס אסור, היינו דוקא ע"י תערובת, כההיא דביצה (ג): ביצה שנולדה בשבת וספיקה אסורה ואם נתערבה באלף כולן אסורות, משא"כ בס"ס כה"ג. ע"כ. והקשה ע"ז בשו"ת בנין שלמה (בתיקונים והוספות ס"ס ה), וז"ל: ואני שמעתי ולא אבין דברי רבינו הרא"ש בזה, דהא הראיה מביצה היא ראיה מוכרחת לדי' מהר"ם, דהא ספק אחד בדרבנן הוי כס"ס בדאורייתא ואזלינן לקולא, ובהדיא פריך בגמ' שם, ואי ספק יום טוב ספק חול אמאי ספיקה אסורה, ואעפ"כ מתרץ דכיון דהוי דשיל"מ אזלינן לחומרא, וממילא שמעינן דה"ה בס"ס בדאורייתא. ודברי רבינו הרא"ש תמוהים בזה, והי' יאיר עיני להבין דברי קדשו. ע"כ. ולפי כל האמור דלגבי שכר דהוי זיעה בעלמא אין איסור אלא מדרבנן, ניתא שפיר דברי הרא"ש, דה"נ ס"ס בדשיל"מ שרי, כיון דהוי מדרבנן, ולא החמירו בביצה אלא משום דהוי ספק אחד בגוף הביצה והספק השני בתערובת, אבל כשהס"ס בגוף הדבר בדרבנן משרא שרי. אולם בלא"ה יש ליישב דברי הרא"ש דס"ל כמ"ש בסי' ראשון לציון (בכללי הס"ס דקט"ז ע"ג) בשם הרשב"א, דספקא דרבנן חמיר מספק ספיקא בדאורייתא, משום דבסד"ר אין לנו כיו"ב, שלא מצאנו ספק בדאורייתא להקל, אבל ס"ס הרי לעולם מקילים בו. ע"ש. וה"נ ס"ל להרא"ש כאן להקל בס"ס בדשיל"מ אפילו בשל תורה טפי מסד"ר בדשיל"מ. ועי' בסי' שם משמעון מנשה (דף נה ע"ד). ובמש"כ בסי' חזון עובדיה ח"א (סי' יג). ואכמ"ל יותר). ולפ"ז י"ל דבנ"ד כיון דאיכא פלוגתא דרבוותא אם בכלל יש דין זיעה באוכלין לאסור, שדעת המשאת משה, והגאון מהר"ש קלוגר בטוטו"ד, אין דין זיעה באוכלין, וכ"כ הפמ"ג בפתיחה כוללת, וכן התחשב בסברא זו בס' משכנות הרועים הנ"ל, ולעומתם דעת הבית שלמה, והשואל ומשיב, והערוך השלחן, ועוד, שדין זיעת האוכלין כמשקין, והמנחת יעקב בתרי מגו תלתא שינויי מחמיר לכתחלה ומתיר בדיעבד, ומאחר שדין זיעת המשקים להרבה מן האחרונים הנ"ל הוי רק מדרבנן, בכה"ג י"ל ספק דדבריהם להקל. והן אמת כי ראיתי בשו"ת בית שלמה (חיו"ד סי' קסב) שכי', שאף לדי' הפנ"י קידושין הנ"ל שחולק על הח"צ, וס"ל דזיעת משקין דרבנן, הני מילי בשאר איסורין דכתיב בהו אכילה, אבל בבשר בחלב דלא כתיב ביה אכילה וחייב עליו אפילו שלא כדה"נ, כמ"ש בפסחים (כה), ודאי שהזיעה אוסרת מדאורייתא. ע"ש. אולם המהרש"ג הנ"ל ס"ל הכי גם לגבי בשר בחלב. ובאמת דטעמא דזיעה בעלמא הוא עדיף מדין שלא כדה"נ, כדמוכח בפסחים (כד:), וא"כ גם בבשר בחלב י"ל כן. וכן ראיתי בשו"ת בית היוצר (חיו"ד סי' כ) שנשאל בשאלה כעין נ"ד, והביא סברת המשאת משה לחלק בין זיעת משקין לזיעת אוכלין, וכי', דשאני כיסוי חררה שסמוך מאד לחררה והזיעה מגיעה אליו. ושכן מצא בסי' יד יהודה (סי' צב) שחילק כן. גם י"ל דשאני התם שאפשר בנקל ללבנו והו"ל כדשיל"מ וכו'. ועוד יש לחלק לפמ"ש הכו"פ (סי' צא סק"ב) בהא דפליגי (בפסחים עו) אי עילאה גבר או

תתאה גבר, והרי חיך יטעם אוכל ע"י קפילא, ובמאי קמיפלגי, אלא דס"ל שהטעם המורגש הוא קלוש מאד, וכמו שאמרו לגבי נ"ט בר נ"ט דהיתרא. ע"ש. וה"נ י"ל לענין זיעת אוכלים, דלא הוי רק טעם קלוש, ולגבי בשר וחלב אין ראוי לחול עליו שם איסור, משא"כ לגבי חמץ בפסח, כיון דחמץ שמו עליו וכו', ולכן אין להחמיר בזה מכמה טעמים, חדא דדילמא אין זיעה באוכלין, ותו שמא נתיבשה הזיעה מחמת חום התנור, ועוד דשמא אין הזיעה יורדת למטה לתוך התבשיל, שהרי הרא"ש והטוש"ע לא אסרו אלא הקדירה של בשר שהיתה למעלה, ולא המחבת החולבת המונחת למטה, ומכאן הוכיח בסי' יד יהודה (ס"ס צב) שאין הזיעה יורדת למטה, ואת"ל שלא כדבריו, שמא יש סי' בטיפות הזיעה שנפלו למטה. ומבואר בס"ס צט דהיכא שבודאי לא יבא לכלל טעם לא שייך דין מבטל איסור לכתחלה. ונוסף ע"ז מ"ש הרא"ש (כלל כ סכ"ו) שאם הקדרה למעלה רותחת י"ל שחום הרתיחה מונע מלקבל הזיעה. והוכיח כן ממכשירין (פ"ה מ"י) המערה מחם לצונן ומחם לחם טהור. וה"נ הוי רותח למעלה ואינו מקבל הזיעה. ולכן נראה שאין להחמיר בזה כלל. וכן המנהג. ע"ש. וע' בשו"ת חמדת משה (חיו"ד סי' לו). ע"ש.

ז. ויש לצרף עוד סניף חשוב להיתר, מה שרגילים להסיק את התנור כרבע שעה או שליש שעה לפני כל אפיה ובישול, וחום התנור יוכל לשרוף בנקל חוט או קש הבא במגע עם התנור, וא"כ אף אם נשאר משהו מהזיעה וההבל, אש אוכלתו, כלה ענן וילך, ולא ישאר ממנו מאומה. (וכה"ג כ' האבן יקרה ח"ג סי' יח) הנ"ל, שע"י חום האש שבתנור כשהיסקו מבפנים אין לחוש לזיעה כלל). ואפילו להרמ"א בדרכי משה א"ח (ר"ס תסא), דס"ל דתנור חמץ שהיסקו והכשירו צריך לחזור ולהיסקו לאפות בו מצה, ולא סגי בהיסק אחד. ודלא כמהרי"ב בתשובה דס"ל שבאותו היסק שמסיק התנור ומכוין להכשירו דיו. וכ"כ הרמ"א בהגה שם, שטוב וישר לחזור ולהיסקו לצורך האפיה ולא יעשה הכל בהיסק אחד. ע"כ. הרי כ' המג"א שם סק"ג: והא דעושין בבשר וחלב הכל בהיסק אחד, בחמץ החמירו יותר. ע"ש. נמצא דהכא לכ"ע היסק אחד עולה לכאן ולכאן. וגם הרמ"א בהגה כ' זאת בלשון: טוב וישר, ואינו לעיכובא, וכמ"ש הח"י ושאר אחריו. ואף על גב דההיסק של התנור בנ"ד אינו מגיע לכדי שיהיו ניצוצות ניתזין ממנו, בהיתרא בלע לא בעינן ליבון גמור כזה, וכמבואר בב"י ובש"ע א"ח (סי' תקט ס"ה), שמותר ללבן ביום טוב כלי מתכת שאפו בו פלאדין של גבינה, ואחר הליבון יאפה בו מיד פשטידא של בשר, ודוקא כשמלבנו מחלב לבשר, או להיפך, שאז א"צ ליבון גמור שתשרף קליפתו, אלא די לו בליבון קצת, שקש נשרף עליו מבחוץ, שאז לא גרע מהגעלה שמועילה בו אפילו תשמישו ע"י האור, כיון דהיתרא בלע, וכדאמרינן בסוף ע"ז, אבל כלי של עכו"ם הבלועה מאיסור כגון נבלה, שצריכה ליבון גמור שתשיר קליפתו, אסור ללבנו ביום טוב, שניכר היטב שלהכשירו הוא עושה, ודמי להגעלת כלים שאסור לעשות ביום טוב. ע"כ. (ומוכח ג"כ שהיסק אחד מועיל בבשר וחלב. וע' חק יעקב ר"ס תסא ודו"ק). וא"כ הי"נ דהיתרא בלע יש להכשירו ע"י ההיסק, דכבולעו כך פולטו. וגדולה מזו כ' בארחות חיים (הל' חו"מ אות צג), לגבי הרחת של חמץ, שיי"ל שאם יחממנה בתוך התנור הרבה די לו בזה, דכבולעו כך פולטו. וכ"כ בב"י (סי' תנא) בשם הכל בו. ואף על פי שבש"ע (סי' תנא סיי"ט) פסק כד' החולקים, שצריך לקנות חדשה, היינו משום דס"ל כמ"ד חמץ שמו עליו, ולא חשיב היתרא בלע, ומ"מ כ' האליה רבה (ס"ק לט), דה"מ לכתחלה אבל בדיעבד כל שהכשירה בהגעלה יש להתיר. ע"ש. ועמש"כ בסי' חזון עובדיה ח"ב (עמוד עג)

בדין הכשר תנור חשמלי לפסח, ושם ציינתי למ"ש הישכיל עבדי ח"ו (חאה"ע ס"ס פח) בהכשר תנור גאז לפסח שהואיל ואין האפייה בקרקעית התנור עצמו, אלא בתוך תבניות המיוחדות לכך, ורק שיש חשש פן היתה נגיעה בעיסה בכותלי התנור, וה"ז דומה לדין חצובה שהתיר המשנ"ב (סי' תנא ס"ק לד) בליבון קל, ובדיעבד אין לאסור אפילו בלי ליבון כלל. וה"נ די בחימום כ"כ עד שקש נשרף עליו מבחוץ. עכת"ד. וכ"פ להקל הגר"ש זילברמן בשו"ת רש"מ (סי' כז). ע"ש. ובני"ד דלכ"ע חשיב היתרא בלע יש להקל בודאי ע"י ההיסק של התנור. וכמ"ש כיו"ב בשאלת יעב"ץ ח"א (סי' צג), שנשאל אודות תנורים כפולים אם מותר לחמם בהם מאכלי בשר ומאכלי חלב בזה אחר זה, כי יש שחוככים להחמיר פן נשפך מעט מרק בתנור, ואף על פי שחום האש שבתנור שורפו ומייבשו, נשאר רושם, ויש לחוש שיבלע בשולי הכלי השני. והשיב, שאין לחוש לזה כלל, כיון שאין כאן איסור בעין רק רושם בעלמא, וכבר התיר בכיו"ב הט"ז (סי' צב ס"ק כט וסי' צז סק"ג), במעשה שבא לידו שהושיבו קדרה של בשר על המקום שאפו בו פלאדין של גבינה, ופסק להתיר, אף על פי שבלע התנור הרבה מהשומן בעין של הפלאדין. (וכן הסכימו האחרונים, הכנה"ג, והפר"ח, והמנח"י, ועוד). ועכ"פ בתנורים אלה בודאי שחומרא יתירה היא להחמיר בזה, שהתנור מתלבן מיד ע"י ההיסק, והוא עצמו הכשרו, אפילו נשפך עליו דבר לח בודאי, ומכ"ש שאינו אלא ספק. ע"כ. ודון מינה לני"ד שההיסק שעושים לתנור אח"כ ומכוונים להכשירו שורף כל שארית הזיעה, ולא ישאר ממנה שריד ופליט. ודמי למ"ש בע"ז (סו:): גבי כמון של תרומה, שאני התם דמקלא קלי איסורא. וכן בקדש חזיתיה להגאון מהרש"ם בתשו' ח"ג (סי' רח), שנשאל על מנהג העולם שנהגו לאפות ולבשל מאכלי חלב בתנורי ברזל, והזיעה עולה למעלה, ואח"כ בתוך מעת לעת מבשלים בתוכם תבשילי בשר. וכתב, שאמנם אין להקל בזה לכתחלה, ומכל מקום בדיעבד יש לצדד כמה צדדים להקל. וכמ"ש בשו"ת שאלת יעב"ץ שהתנור מתלבן כרגע ע"י ההיסק, ואף שבני"ד היסקו מבחוץ וכו'. ויש לצרף ג"כ ספקו של הרא"ש בתשו', שבעוד הקדרה רותחת אינה בולעת הזיעה, והובא בהגהת מהר"ח יו"ד (ס"ס צב). (וכן פסק לדינא בערוך השלחן סי' צב ס"ק נה. וכן צירף ד"ז לסניף בתשו' בית היוצר הנ"ל). ושכן מצא בשו"ת טוב טעם ודעת תליתאה סי' קעו שפסק להקל בני"ד משום שהנאסר ע"י זיעה אינו חוזר ואוסר ע"י זיעה. ואף שבמחכ"ת דבריו תמוהים, (בטעמו הנ"ל, וכמש"כ לעיל אות ג), אבל עכ"פ הסכים שם להקל, והטעמים הנ"ל יותר נכונים. וסיים המהרש"ם: ואף שבבית שלמה סי' קסד מחמיר, התאמצתי למצוא היתר כיון שהעולם נוהגים להקל. ע"כ. ואפשר דבני"ד שהכל מיני אוכלים יש מקום להתיר אף לכתחלה, ע"פ צירוף דעת המשאת משה וסיעתו דס"ל שאין דין זיעה באוכלים. וכמ"ש ג"כ בתשו' בית היוצר הנ"ל. וע' בשו"ת באר חיים מרדכי ח"ג (סי' כד). ע"ש.

ח. אמנם ראיתי בשו"ת חלקת יעקב ח"ב (סימן קלו) שנשאל בנידון תנורי גאז שאופים בה עוגות של גבינה, וחוזרים וצולים בתוכם בשר או עופות, וכתב, שח"ו להתיר לכתחלה, ואף בדיעבד יש סברא גדולה לאסור, וכמ"ש הרמ"א (סימן קח ס"א) שאם אפו או צלו איסור והיתר תחת מחבת אחת בזה אחר זה, אם הזיע המחבת משניהם אסור, דהוי ככיסוי של קדרה. ומשמע מזה שזיעת אוכלין כזיעת משקין לאסור. וכמ"ש מג"א (סימן תנא סק"ל) בדין כיסוי חררה. ואף שהפתחי תשו' (ס"ס צב) מהפמ"ג כ' שאין זיעת אוכלין כמותן, הרי כ' במנח"י שבדבר תדירי אף זיעת אוכלין כאוכלין, ולפ"ז י"ל דאסור

אף דיעבד. אך שו"ר להמהרש"ם ח"ג שהתיר בדיעבד. ועכ"פ לכתחלה אסור בודאי, ואין לסמוך על מה שמתחמם הברזל תיכף ומתלבן כרגע, דהכא הוי היסקו מבחוץ ולא מהני ליה ליבון קל וכמ"ש הבית שלמה (א"ח סי' פז). ואני רואה בביתי כשאופים חלות ועוגות לשבת שכל התנור מתמלא זיעה והבל עם שמנונית בעין ואינו נשרף כלל, ואפילו אם יתכוין ללבונו ל"מ לכתחלה וכו'. עכת"ד. כל קבל דנא ראיתי להרה"ג ר' עובדיה הדאיה נר"ו בשו"ת ישכיל עבדי ח"ז (חיו"ד סי' ד), שנשאל ג"כ בדין תנורי הגאז לבשר וחלב, וכתב להתיר אף לכתחלה, שאע"פ שמבואר ביו"ד (סימן צג) בדין כיסוי קדרה דחיישינן לזיעה, שאני התם שהכיסוי סותם כל הקדרה והזיעה נדבקת בו, משא"כ בני"ד שהכיסוי רחוק מהקדרה וההבל מתפשט בכל החלל של התנור וכשפותחים דלת התנור תיכף ומיד יוצא ההבל החוצה, ואם נשאר מן ההבל מקצת מן המקצת הוא מתפשט בכל חלל התנור ואין שום ממשות של זיעה למעלה כדי שיפול לתבשיל הבא אחריו. ושכ"מ בערוה"ש (סי' צב סנ"ה). ועוד שכיון שהדרך להסיק התנור כשליש שעה או יותר לפני האפיה, הרי כל מה שנתהוו ע"י ההבל והזיעה של האפיה הקודמת נשמד ונשרף כליל ע"י האש הלוהטת שקדמה לבישול והאפיה וכו'. וד' הרמ"א בהגה סי' קח (הנ"ל), היינו דוקא כשהכיסוי דבוק ממש על שניהם שאז מתערבים ב' הזיעות יחד ואוסרים, משא"כ הכא שיש אויר חלל בתוך התנור וכו'. עכת"ד. והנה כעין החילוק שכי' בד' הרמ"א סימן קח הנ"ל דמיירי התם באופן שהמקום סגור ואין לזיעה מקום להתפשט, כ"כ בשו"ת לבושי מרדכי קמא (חיו"ד סימן כג). וע"ע בשו"ת טוב טעם ודעת (סי' קעו), ובשו"ת חמדת משה (חיו"ד סי' לו), ובמש"כ לעיל (או"ה). וע' בדרכי תשובה (סי' קח ס"ק נ) שכי' בשם יד יהודה, דע"כ לא אסר הרמ"א אלא כשראינו שהזיעה, אבל מסתמא לא חיישינן לזיעה בדבר יבש. ואף על גב דגבי כיסוי חררה לא מפליג בין ראינו שהזיעה או לא, שאני התם שהוא סמוך ממש לחררה, ואפילו זיעה מועטת מגיעה לכיסוי. משא"כ מחבת שהיא גבוהה מהאוכלין אין לאסור אא"כ ראינו שהיה שם הרבה זיעה עד שהתחילה המחבת להזיע, ואה"נ אם היה סמוך ממש למחבת מסתמא חיישי' לזיעה אפילו בזא"ז. ע"ש. ולפ"ז יש לפקפק קצת על החילוק הנ"ל, לפ"מ שמעיד החלקת יעקב שרואים הרבה זיעה בעין, ועכ"פ יש לחוש לזה לכתחלה. (ויש להעיר על החלקת יעקב הנ"ל שהזכיר רק תי' אחד מהמנח"י שמחמיר דיעבד, ואילו מיתר תירוציו דס"ל להקל דיעבד לא הזכיר על דל שפתיו). ומצאתי להגאון מפרשבורג בשו"ת דעת סופר (חיו"ד סי' קטו) שנשאל מתלמידו הרה"ג ר"י זלצר אם מותר לבשל בשר וחלב בזא"ז בתנורי חשמל או גאז, והשיבו: ראיתי שאתה מברר הלכה על בוריה וירדת לעומקן של דברים להחמיר לכתחלה בזה, ולית דין צריך בשש. ושוב כ' לפלפל בדין אפיית פת עם שומן ואח"כ לאפות פת עם חלב, בתנורים הנ"ל, שלפמ"ש הרמ"א בסי' קח דוקא אם ראינו שהזיעה אסור וכו', והביא דברי הדרכ"ת הנ"ל, וכתב שלפ"ז אפשר להקל באפיית פת הנ"ל באופן שיש מקום לזיעה להתפשט. ובכל זאת נ"ל שאין להקל בכל זה לכתחלה. וכן נוהגים המדקדקים במדינתנו להזהר בזה וכו'. עכת"ד. ולא העיר מדברי הפוסקים בדין זיעה באוכלין. וע"ע בשו"ת לבושי מרדכי מהדו' בתרא (סי' פד) בתשובה להגאון מהר"מ סופר מערלוי, וז"ל: מ"ש כתר"ה בדין הזיעה במאכלי בשר אחר חלב (בתנורים הנ"ל), והביא להקת גדולי האחרונים להקל בזה, ודאי כדאים דברי כתר"ה אשר תמך יסודותיו ע"ד פסקי גדולים ושו"ת להקל, אך לע"ד צ"ע להקל אם הרתיחו חלב ממש, שבזה י"ל דהמשקין כזיעה מדאו' כמ"ש הפתחי תשו' סי' צב מהפמ"ג וכו'. עכת"ד. ומוכח דבאוכלין מיהא שפיר

יש להקל, כהסכמת הגרמ"ס מערלוי הנ"ל. ועי' להגר"מ פיינשטיין בשו"ת אגרות משה (חיו"ד סימן מ), שנשאל אם יש חשש איסור זיעה כשבשלו תבשיל של בשר מגולה בתנור גאז, לאסור לבשל אח"כ תבשיל של חלב מגולה, והרה"ג השואל צידד להתיר מפני שרוב המרחק בין הקדרה לכותלי התנור, ודחה הגהמ"ח טע"ז, שהואיל ועכ"פ הגג והכותלים של התנור חמים מאד, אפילו אם לא היס"ב בזיעה, כשמגיעה לגג והכתלים נעשית רותחת ואוסרת, וכמ"ש הגרע"א בשם מהר"א"י, שאם הקדרה רותחת נאסרת אם אין היס"ב בזיעה, וכ"כ הפמ"ג. ואין לומר ג"כ שהזיעה נשרפת מחמת חום התנור שכיון שנבלעה הזיעה בדופני התנור צריך ליבון גמור לתנור, ואפילו מצד הזיעה בעין יש לחוש שתתרכך ע"י הזיעה של הקדרה השניה ותפול לתוכה. אבל מסופקני אם יש לחוש מסתמא לזיעה, שלפמ"ש הרמ"א (סי' קח) מוכח שאין לחוש בסתמא לזיעה. ומיהו אפשר שבתנורים אלה שסתומים בגג וכותלים ודאי שיותר נוטה להזיע, ולכן יש להחמיר למעשה שלא לבשל בתנור בקדירות מגולות, ובדיעבד אין לאסור אחר מעל"ע דהוי נטל"פ, ונגד זיעה שבעין מסתמא יש ס' נגדה. ואם אפו או בשלו דברים יבשים שהם אוכלים בלא משקין, יש להקל יותר ע"פ מ"ש הפ"ת ס"ס צב דאין זיעה באוכלין. ומ"מ למעשה אם הזיעו בודאי יש להחמיר, ורק בסתמא אין לחוש בדברים יבשים לשמא הזיעו, ומותר בסתמא בזה אחר זה. עכת"ד. והניף ידו שנית באגרות משה (חיו"ד ס"ס נט), דמסתברא דבאפיה אין לחוש לזיעה, אלא דוקא בבישול קדרה מגולה, וגם נראה שכשהאש למעלה אין לחוש לזיעה אף בקדרות מגולות, שהזיעה נשרפת עוד קודם שתגיע לתנור. ע"כ. ולפמ"ש"כ לעיל יש להקל עכ"פ בדיעבד גם בתבשיל לח אפילו בתוך מעל"ע, וכמ"ש ג"כ בשו"ת בית היוצר ומהרש"ם והאבן יקרה ובאר חיים מרדכי, ובפרט לפי מה שהבאנו דעת הרבה מגדולי האחרונים דס"ל שכל עיקר איסור זיעה הוא רק מדרבנן, ומ"מ לכתחלה נראה ודאי שיש להחמיר שלא לבשל בקדירה מגולה תבשיל לח אפילו אחר מעת לעת, ורק באוכלין כגון אפיית עוגות - גבינה לאחר צליית בשר, יש לצרף דעת הסוברים שאין דין זיעה באוכלין, ולכן יש להתיר: לאחר מעת לעת מצליית הבשר, ובמגש המיוחד למאכלי חלב, ובתנאי שיסיקו את התנור לפני האפיה כשליש שעה, באופן שחום התנור יסלק כליל את הזיעה המועטת במדה שישנה בתנור. והנוהגים להקל בזה באוכלים גם בתוך מעת לעת אין למחות בידם, שיש להם על מה שיסמוכו. הנלע"ד כתבתי. והשי"ת יאיר עינינו בתוה"ק אמן. ידידו דוש"ת באה"ר עובדיה יוסף ס"ט

+תשובה זו נדפסה בירחון: מוריה. והנה מש"כ להשיג על מהריט"ץ בדין זיעת י"ש וכו', (בסוף אות א), יש להוסיף מ"ש בסי' בית הלל יו"ד (סי' קכג סק"ב) ללמוד מתשו' הריב"ש שגם לענין חמץ בפסח דהיי"ש אף על פי שאינו אלא זיעת התבואה אפ"ה הרי הוא כאיסור חמץ עצמו. וכ"כ בתשו' משאת בנימין והביא ראה מדין כסוי הקדרה ביו"ד (סי' צג) וכו'. ע"ש. וידידי הרה"ג רב"צ שאול הי"ו העיר עוד ממ"ש באו"ח סי' תמב ס"ה שהשכר של אשכנז עוברים עליו משום בל יראה, ואיך יתכן זה לפמ"ש"כ באות ו', שאין הזיעה אוסרת אלא רק מדרבנן, כמ"ש הפנ"י בקונט' אחרון לקידושין וכו', אך י"ל שדברי הש"ע סי' תמב מיירי ביי"ש שנעשה ע"י שרייה והרתחה דהו"ל טע"כ דאורייתא, ולא מיירי ע"י זיעה בלבד. וכ"כ כף החיים (שם אות נ). ועי' בשו"ת משכנות יעקב מקרלין (חיו"ד סי' לו) שהעלה דהריב"ש לא אסר אלא

גבי יין נסך דאפרו אסור, ושמכאן סיוע לדי האחרונים המקילים בזיעה של חדש. וכו' ע"ש. ולפי"ז יש עוד לדון בדברי המהריט"ץ ולמצוא לו סמוכין דקשוט. וע"ע בשו"ת עמודי אש (דעי"ד סע"א). ואכמ"ל. +